

# Binnen het comfort van thuis Buiten puur natuur

Comfortverhogende oplossingen voor campers en caravans.







# Inhoudsopgave

---

<b>Welke verwarming is geschikt voor u?</b>	8
<b>Campers vereisen camperspecifieke verwarming</b>	9
<b>Zo werkt dieselverwarming</b>	10

---

<b>Verwarming</b>	
Air Top luchtverwarmingssystemen	12
Range Plus	14
Thermo Top bijverwarming	16

---

<b>Hybride verwarmingssystemen</b>	18
------------------------------------	----

---

<b>Comfort Producten</b>	
Diesel Cooker	22

---

<b>Airconditioning</b>	
Cool Top Trail voor dakmontage	24
BlueCool Drive	28

---

<b>Bedieningselementen</b>	30
----------------------------	----

---

<b>Compressorkoelkasten</b>	32
-----------------------------	----



## Vrijheid geeft een heerlijk gevoel Net als de passie voor rondreizen

Dit is ultieme vrijheid! Met uw camper de wereld verkennen over verharde of onverharde wegen. Speciale plekken ontdekken en de ontelbare wonderen der natuur bekijken. Stoppen waar u maar wilt en verdergaan als het volgende avontuur lonkt. Terwijl u rondtrekt met uw camper of caravan bent u niet alleen zo vrij als een vogel, u voelt zich ook overal thuis. En dat is precies waar wij naar streven: maximaal comfort voor onderweg. Altijd en overal.

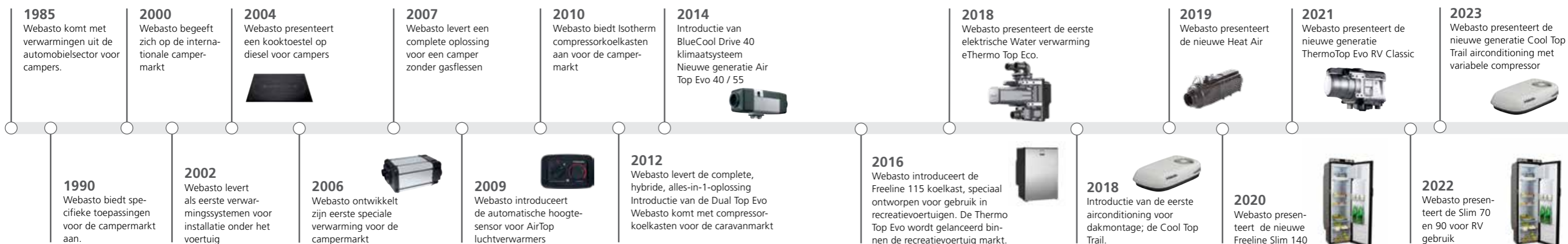





The Sunnyside ©

## Kwaliteit, betrouwbaarheid en innovatie

**Het comfort van Webasto is eerder voelbaar dan zichtbaar: de aangename warmte, of juist die zeer welkome verkoeling, maar ook de betrouwbare warme douche en het perfect gekoelde drankje. Met Webasto aan boord geniet u van een optimaal reis- en wooncomfort met slimme oplossingen voor een maximale onafhankelijkheid.**

### Kwaliteit en innovatie

Webasto ontwikkelt al meer dan 75 jaar cabrio- en zonnedaken voor auto's en klimaatsystemen voor alle soorten voertuigen. Onze klanten merken dat onze strenge kwaliteitsnormen niet alleen gelden voor de verdere ontwikkeling van onze oplossingen, maar ook voor de innovatie van nieuwe, doeltreffende technologieën. We onderwerpen alle producten en systemen aan strenge kwaliteits- en veiligheidstesten en blijven ze verder ontwikkelen totdat ze voldoen aan de eisen van onze klanten.

### Onze service, net zo grenzeloos als uw vrijheid

Dankzij ons wereldwijde partnernetwerk is er altijd een Webasto servicepartner in de buurt, waar u ook bent. Op onze website vindt u in één oogopslag het advies, de ondersteuning en de kwaliteitsservice die u nodig heeft.

Bekijk [www.webasto.nl](http://www.webasto.nl) voor alle informatie en de dealers bij u in de buurt.

## Vertrouw op brandstof die u al aan boord heeft

### Meer binnenuitruimte

- Alle Webasto verwarmers kunnen buiten het voertuig gemonteerd worden. Dit vergroot de opslagruimte in het voertuig.

### Minder gewicht

- In de winter wordt er gemiddeld 90% van het gas gebruikt voor de verwarming. Dankzij de Webasto verwarmers hoeft u minder gas mee te nemen en kunt u vaak af met slechts een enkele 5kg fles. Waardoor u niet alleen ruimte, maar ook gewicht bespaart.

### Perfect klimaat aan boord

- Dankzij de traploze instelling (een unieke functie in de markt) zorgen de Webasto verwarmers voor een stabiele temperatuur in de cabine.

### Verbeterde autonomie

- Dieselbrandstof is wereldwijd gestandaardiseerd en bijna overal beschikbaar, zelfs op de meest afgelegen plaatsen
- Nauwkeurige bewaking van brandstofvoorraden via brandstofmeter mogelijk
- Geen aankoop van grote hoeveelheden gasflessen in het buitenland nodig
- Geen adapters voor buitenlandse gasflessen meer nodig
- De verwarming werkt ook tijdens het rijden, in elk land. U hoeft geen additionele veiligheidskleppen aan te kopen. Daardoor geniet u vanaf het eerste moment van een heerlijk verwarmde cabine.

## Welke verwarming is geschikt voor u?

### Air Top Luchtverwarming



- Levert warme lucht aan de cabine
- Korte opwarmtijd dankzij effectieve warmte-afgifte
- Beschikbaar met complete installatiekit voor snelle en eenvoudige installatie
- Perfecte warmte-afgifte, zelfs op grote hoogte dankzij de automatische hoogte-aanpassing
- Stille werking
- Compacte afmetingen voor installatiegemak
- Kan buiten het voertuig geïnstalleerd worden

### Thermo Top Waterverwarming



- Verwarmt de bestuurderscabine en zorgt voor het voorverwarmen van de motor van het voertuig
- Kan aangesloten worden op het bestaande waterverwarmingssysteem
- Levert warme lucht via de uitstroomroosters in het dashboard
- Ruimtebesparende installatie in het motorcompartiment

## Welke verwarming past bij uw wensen?

Type voertuig:	Camper		Halfintegraal		Alkoof		Integraal		Over 7.5 t
	6.5 m	8 m	6.5 m	8 m	6.5 m	8 m	6.5 m	8 m	
Air Top 2000 STC	■		■		■		■		
Air Top Evo 40			■		■		■		
Air Top Evo 55			■				■		
Thermo Top Evo	■		■		■		■		
Thermo Pro 90									■

■ Gebruik als hoofdverwarming ■ Gebruik naast een bestaande verwarming (bijv. gasverwarming) ■ Gebruik als bijverwarming of waterverwarmer

## Campers vereisen een camperspecifieke verwarming

### Waarom heb ik de specifieke camperversie van de verwarming nodig?

Het is ons doel om u op zowel de korte als lange termijn als tevreden gebruiker te hebben. Daarom hebben we hieronder een aantal belangrijke eigenschappen van onze camperspecifieke verwarmers uitgelicht.

#### 1 Eenvoudige en complete leveringsomvang

- Plug & Play systeem: klaar om te laten installeren door een van onze installatiepartners.
- Logischer verpakt voor een snellere en eenvoudige installatie

#### 2 Zeer stille werking

- Geluidsreducerende accessoires specifiek voor gebruik in campers:
- Specifieke RV brandstofpomp met zeer stille werking
  - Geluidsdempers voor uitlaat-, verbrandings- en verwarminglucht verminderen het geluidsniveau aanzienlijk en zorgen voor rustige nachten voor u als gebruiker maar ook voor uw burens op de camping.

#### 3 Verschillen met Webasto verwarmers voor andere toepassingen

Luchtverwarmers die ontworpen zijn voor andere markten gaan terug naar een stationair toerental wanneer de gewenste temperatuur is bereikt.

- Met als gevolg: Een koudere luchtstroom uit de luchtuitlaten, wat het comfortgevoel beïnvloed.
- De oplossing: Camperspecifieke verwarmers zijn anders geprogrammeerd. Het stationair effect is uitgeschakeld waardoor het best mogelijke comfort behaald wordt.

#### 4 Externe temperatuursensor is noodzakelijk bij toepassing in campers

Deze wordt standaard meegeleverd in een camperspecifieke installatiekit en biedt de volgende voordelen:

- De gewenste binnentemperatuur wordt accuraat bereikt
- Door het gebruik van de externe temperatuursensor wordt de blower in stand-by modus uitgeschakeld
- Het stroomverbruik wordt aanzienlijk verminderd

#### 5 Geschikt voor gebruik op grote hoogte

- De geïntegreerde hoogtesensor in de Air Top Evo verwarmers garanderen een optimale werking op grote hoogte
- Met het MultiControl bedieningselement is het ook mogelijk om de 'high altitude mode' te kiezen met een Air Top 2000 STC



## Zo werkt de dieserverwarming

Dieserverwarming staat voor maximale onafhankelijkheid. De brandstof komt immers direct uit de tank van het voertuig, dus hoeft niet apart te worden aangeschaft en is overal verkrijgbaar. De dieserverwarming van nu is stil, absoluut geurloos, betrouwbaar en zeer efficiënt.

Vooral 's winters en in het buitenland heeft de dieserverwarming veel voordelen ten opzichte van een LPG-verwarming. 's Winters verbruikt een gaskachel gemiddeld 90% van de gasvoorraad. Daardoor moet u regelmatig de juiste gasflessen en adapters aanschaffen, wat in het buitenland soms lastig kan zijn. Met een dieserverwarmer gaat de gasvoorraad aanzienlijk langer mee. U kunt zonder extra investeringen verwarmen tijdens het rijden. U heeft geen extra gasfles nodig om de camper te verwarmen en beschikt over meer opslagruimte in het voertuig. Vanwege deze voordelen kiezen steeds meer camperbezitters voor dieserverwarming.

### Dwarsdoorsnede luchtverwarmingssysteem:

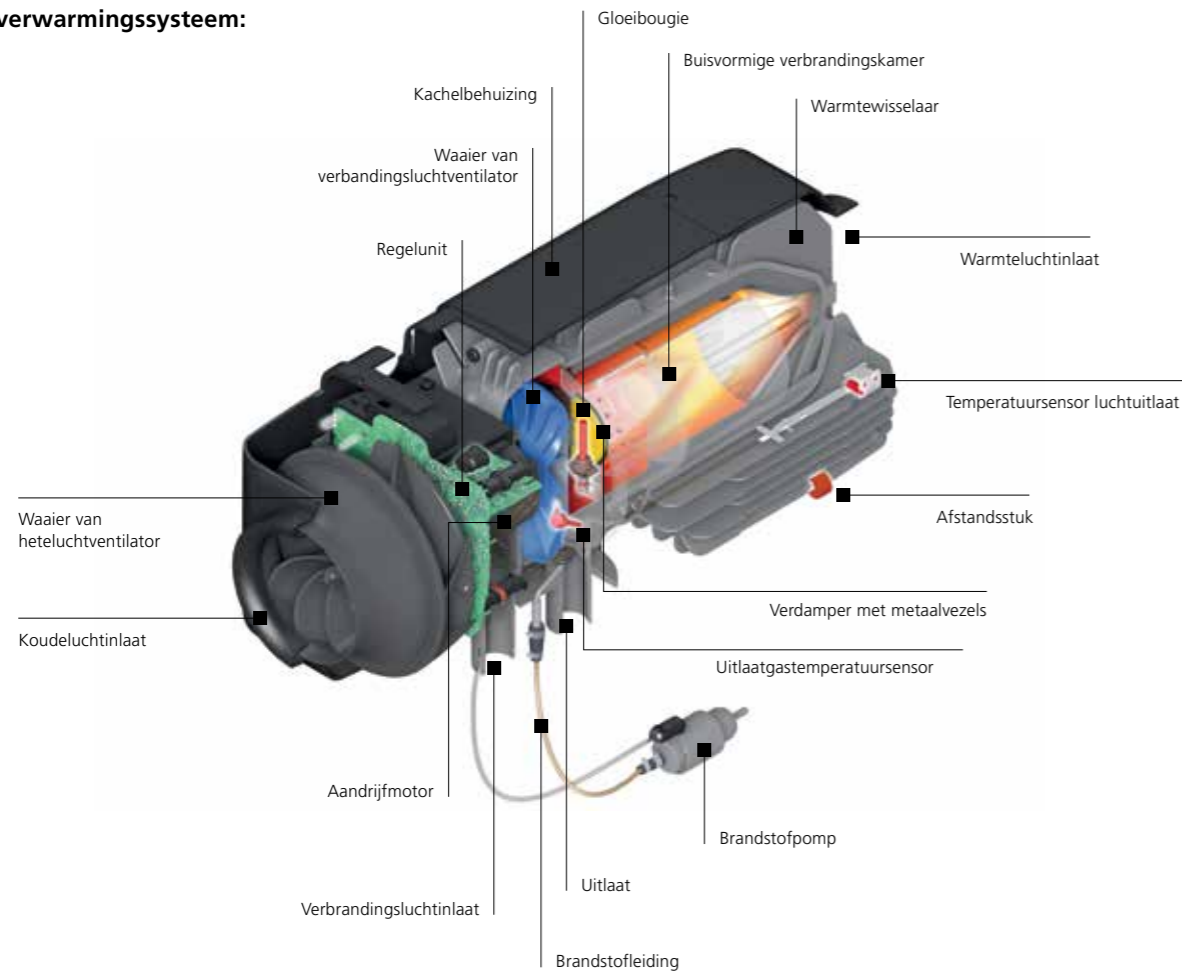

Des fenêtres sur le Monde ©

### Dwarsdoorsnede waterverwarmingssysteem:

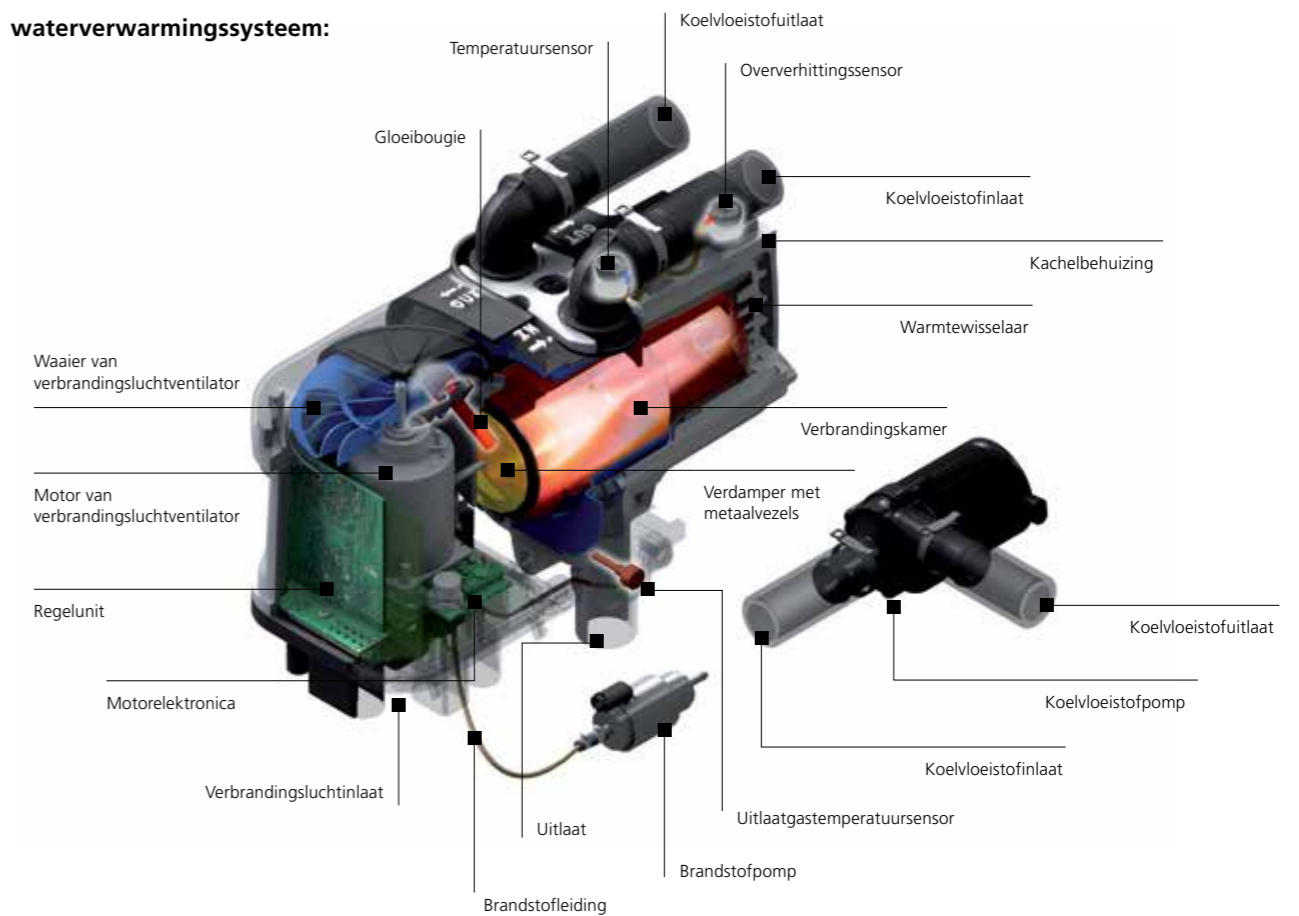

#### De voordelen van een dieserverwarming in één oogopslag:

- Één soort brandstof voor verwarmen en rijden
- Wereldwijd 24 uur per dag, 7 dagen per week verkrijgbaar
- Minder vaak gasflessen vervangen
- Lager totaalgewicht door minder gasflessen
- Meer berguimte in het interieur





## Air Top luchtverwarmingssystemen

### Overall uitstekende prestaties

Hoog in de bergen stralen de sterren het mooist! En juist wanneer de nachten daarboven erg koud zijn, toont de Air Top zich een robuuste en betrouwbare metgezel. Dankzij een ingebouwde hoogtesensor past de verwarming zich automatisch aan de lage luchtdruk aan en zorgt snel en zuinig voor een constante, prettige temperatuur. Iedereen kan blijven genieten van het comfort van thuis, want deze compacte verwarmers nemen maar weinig ruimte in.

#### Laag verbruik, flexibel qua montage en bediening

Air Top luchtverwarmingssystemen zijn bijzonder zuinig. Ze verbruiken zeer weinig diesel en stroom en toch maken ze maar heel weinig geluid. Ze zijn zeer eenvoudig op verschillende manieren te installeren. Ze kunnen aan de buitenkant, in de dubbele bodem of binnenin het voertuig worden gemonteerd. Als zelfstandig verwarmingssysteem of als aanvulling op een bestaand verwarmingssysteem.

#### Sterke punten

- Compacte verwarmers met bewezen hoge efficiëntie
- Korte opwarmtijd
- Eenvoudige installatie onder of in het voertuig
- Constante binnentemperatuur, traploos regelbaar
- Automatische hoogtefunctie voor alle Evo-modellen
- Handmatige hoogte-instelling mogelijk voor Air Top 2000 STC
- Laag verbruik, stille werking
- Intelligente bediening van de blower
- Complete montagesets voor snelle inbouw

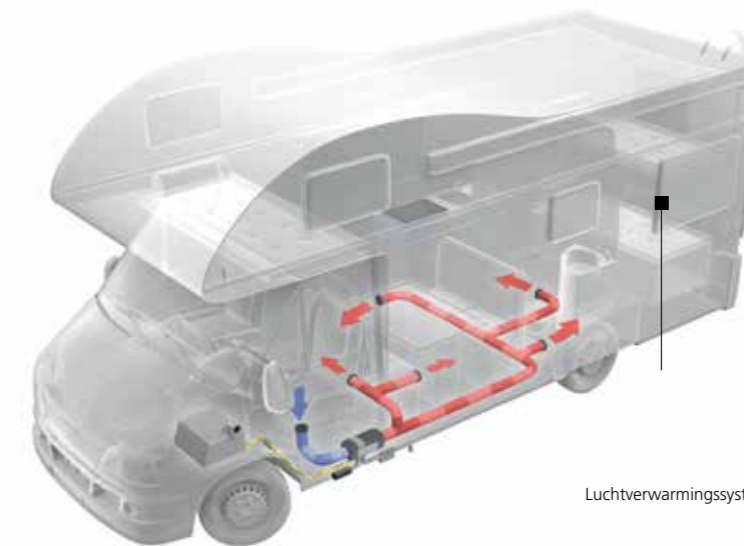

Luchtverwarmingssystemen kunnen in of onder het voertuig worden gemonteerd.

De geschikte bedieningselementen vindt u op pagina 30 en 31.

#### Technische specificaties:

	Air Top 2000 STC	Air Top Evo 40	Air Top Evo 55
Verwarmingsvermogen (kW)	0.9 – 2	1 – 2	1.5 – 3.5/4*
Brandstof	Diesel, HVO/GTL	Benzine	Diesel, HVO/GTL
Brandstofverbruik (l/u)	0.12 – 0.24	0.14 – 0.27	0.18 – 0.43/0.49
Nominale spanning (V)	12	12	12
Nominaal stroomverbruik (W)	15 – 30	15 – 30	15 – 40/55
Luchtstroming met 0,5 mbar tegendruk (m³/u)	93	93	132/140
Afmetingen L x B x H (mm)	310 x 120 x 118	310 x 120 x 118	423 x 148 x 162
Gewicht (kg)	2.6	2.6	5.9

\* Boostmodus beschikbaar voor maximaal 6 uur (Air Top Evo 40) of 30 minuten (Air Top Evo 55).



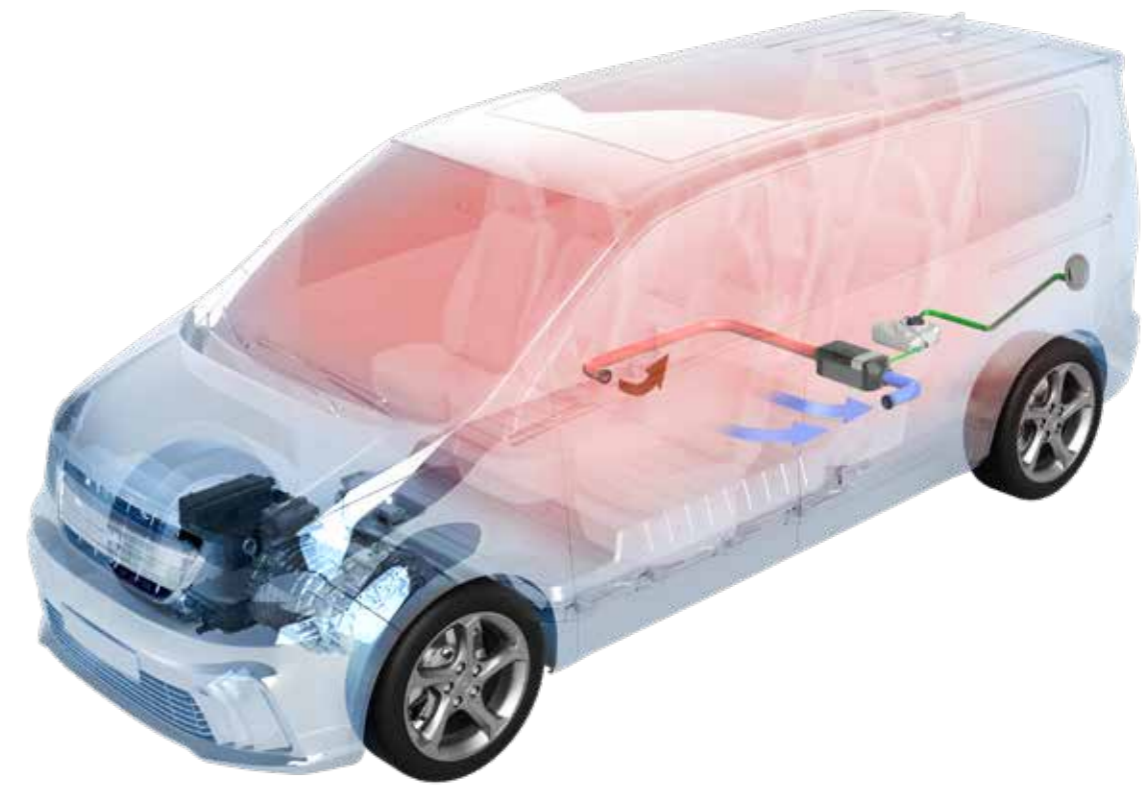

## Range Plus

### Een warm interieur in elektrische buscampers

Ondanks de nieuwste generatie batterijtechnieken en batterijmanagementsystemen, heeft het verwarmen van het interieur van een elektrisch voertuig invloed op de actieradius van het voertuig. De actieradius gaat tijdens koude dagen tot maar liefst 35% omlaag. Dit komt o.a. doordat de warmte ontsnapt als resultaat van de vele deuropeningen. Daarbij zorgen de raampartijen er voor dat het interieur snel afkoelt.

Webasto's Range Plus systeem – een luchtverwarmer op brandstof met een brandstoftank – zorgt voor een significant lagere belasting van de elektrische verwarming van het voertuig. Daarnaast zorgt het voor een aangename temperatuur in het voertuig. En voor elektrische campers die off-grid willen staan biedt het uitkomst om toch te genieten van comfortabele warmte.



#### Installatie van:

- Luchtverwarmer
- Bedieningselement (MultiControl / TCon2)
- Luchtkanaal (in- / uitlaat)
- Brandstoftoevoer (brandstoftank, brandstoffilter, tankdop)
- Brandstofniveaumeter

#### Technische vrijgave:

- DEKRA (ontwikkeling met een geautoriseerde partner)
- Resultaat van Range Plus:
  - tot 80 km extra actieradius met comfortabele interieurtemperatuur
  - tot 50 uur aan extra warmte

#### Complete set bestaat uit:

- Air Top 2000 STC D 12 V / Air Top Evo 40 D 12 V
- Voertuigspecifieke installatiekit
- Luchtinlaat/uitlaat, luchtkanaal, externe temperatuursensor, montagebeugel, kabelboom verlenging, etc.
- Brandstoftank, brandstofniveau sensor, brandstofniveau indicator (LED), tankvulopening, tankdop
- Beschikbaar voor: Mercedes EQV / E-Vito Tourer / VW D.Buzz Cargo / VW ID.Buzz Van / Ford e-Transit, Stellantis K0 (Peugeot Expert / Citroën Jumpy / Opel Vivaro)







## Thermo Top bijverwarming

### Krachtpatsers voor bestuurder en motor

Eindelijk een heerlijk warme bestuurderscabine, zelfs in de winter! Wanneer het kouder wordt en de camperverwarming niet voldoende warmte produceert, komt de Thermo Top bijverwarming in actie. Dit systeem zorgt voor een aangename warmte voorin terwijl u stilstaat of rijdt. Maar ook een bevroren of beslagen voorruit is voortaan verleden tijd.

#### Kleine verwarming, veel effect

Deze verwarmers zijn zo compact dat ze gemakkelijk in het motorcompartiment passen. Ze worden daarom ingebouwd in het watercircuit van het voertuig, zodat ze de motor kunnen voorverwarmen. De lucht stroomt door de warmtewisselaar van het voertuig, gaat via de luchtroosters op het dashboard de bestuurderscabine in en wordt van daaruit gelijkmatig door het hele voertuig verspreid. De bijverwarmers zijn verkrijgbaar in verschillende vermogensklassen en verbruiken weinig brandstof. Een extra voordeel: u kunt kiezen uit alleen voorverwarmen van de motor, binnenverwarming en een combinatie van deze twee verwarmingsfuncties. Liefhebbers van integraalcampers zijn blij met deze hulpverwarming.

#### Sterke punten

- Warme lucht via de luchtroosters op het dashboard
- Snelle verwarming van de bestuurderscabine en optionele voorverwarming van de motor
- Warmteafgifte tot 2 kW, 5 kW of 9,1 kW
- Laag verbruik, milieuvriendelijk
- Stille werking
- Werking op diesel of 230V (eThermo Top Eco)

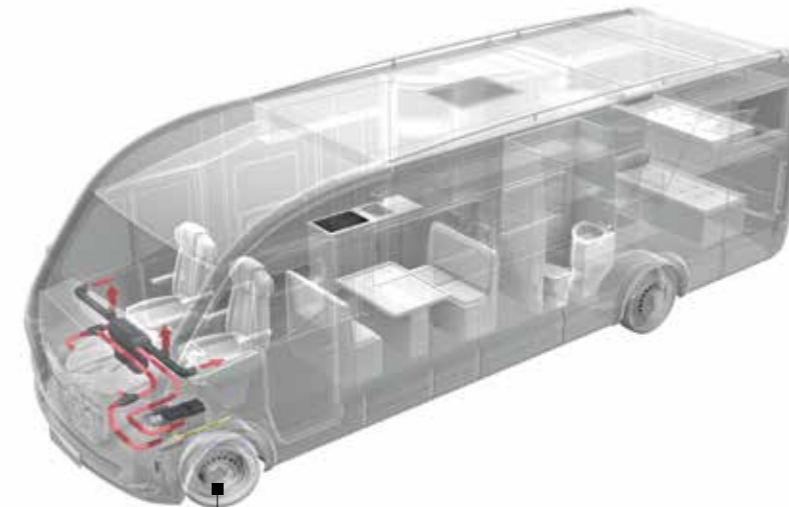
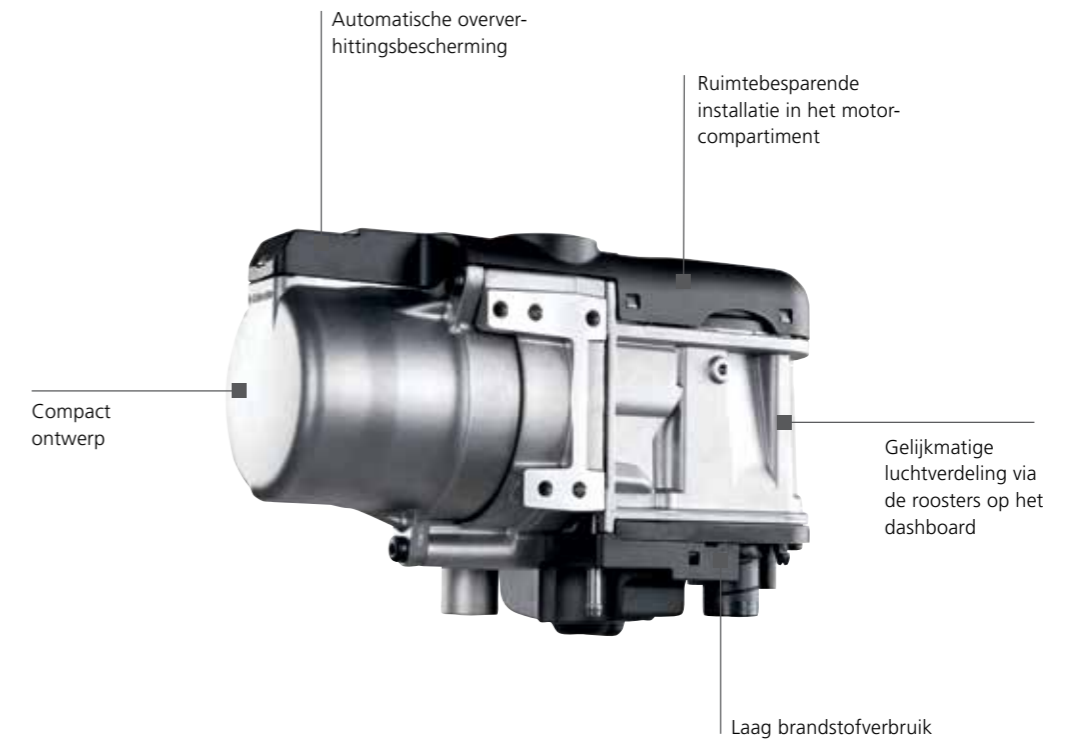

Het waterverwarmingssysteem bespaart ruimte doordat het in het motorcompartiment wordt gemonteerd.

#### Technische specificaties:

	Thermo Top Evo	Thermo Pro 90	eThermo Top Eco
Verwarmingsvermogen (kW)	1.8 – 5.0	1.8 – 7.6/9.1	2.0/3.0
Brandstof	Diesel	Diesel	alleen 230 V
Brandstofverbruik (l/u)	0.22 – 0.62	0.15 – 0.9/1.1	–
Nominale spanning (V)	12	12	12 – 14
Bedrijfsspanningsbereik (V)	11 – 16.5	10.5 – 16	220 – 230 V~
Nominaal stroomverbruik (W)	10 – 33	37 – 83/90	–
Afmetingen L x B x H (mm)	218 x 91 x 147	355 x 139 x 219	181 x 91 x 133
Gewicht (kg)	2.1	4.9	1.2





## Gas oplossingen



## Hybride verwarmingssystemen

Het beste uit twee werelden: Gas / Elektrisch

**Dubbel verwarmingsvermogen: Wanneer verwarming en douche tegelijk en snel moeten werken omdat je wilt douchen terwijl er buiten een ijzige wind waait, dan halen de hybride verwarmingssystemen van Webasto en Whale alles uit de kast.**

### Heat Air

Webasto en Whale hebben samen een gasverwarming ontworpen die zeer stil, compact en lichtgewicht is. De verwarmers heeft ongeveer dezelfde afmetingen als de Webasto Air Top luchtverwarmer op diesel.

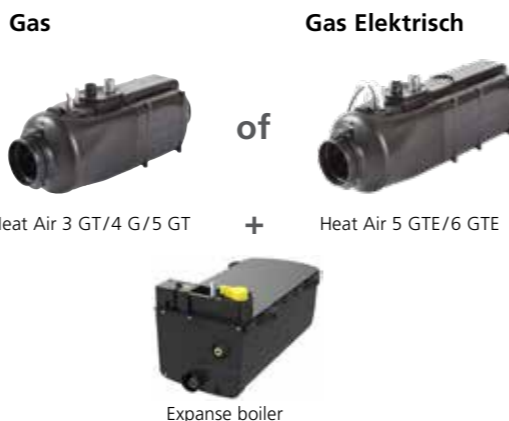

### Voordelen van de Heat Air:

- Compacte en ruimtebesparende verwarming
- Kan onder de vloer geïnstalleerd worden
- Geschikt voor caravans, campers en buscampers
- Beschikbaar als Gas only of Gas Electric versie

	Heat Air 3 GT + Expanse	Heat Air 4 G + Expanse	Heat Air 5 GT + Expanse	Heat Air 5 GTE + Expanse	Heat Air 6 GTE + Expanse
<b>Verwarmingsvermogen (kW)</b>					
Heat Air Gas	1.4, 3.3	1.4, 2.8, 4.1	1.6, 4.0, 5.0	1.4, 2.8, 4.1	1.6, 4.0, 5.0
Heat Air Elektrisch	–	–	–	0.75, 1.50, 3.00	0.75, 1.50, 3.00
Heat Air gecombineerd	–	–	–	4.3	5.5
Expanse Boiler	1.35	1.35	1.35	1.35	1.35
Gas only (kW)	1.35	1.35	1.35	1.35	1.35
Gas elektrisch (kW)	0.75/1.5	0.75/1.5	0.75/1.5	0.75/1.5	0.75/1.5
<b>Gasverbruik (g/u)</b>					
Heat Air	109, 239	109, 233, 342	131, 342, 436	109, 233, 342	131, 342, 436
Boiler	98	98	98	98	98
<b>Nominaal opgenomen vermogen</b>					
Heat Air (A)	0.6 – 2.5	0.6 – 3.3	0.6 – 6.5	0.6 – 3.3	0.6 – 6.5
Heat Air (W)				3.3, 6.6, 13.0	3.3, 6.6, 13.0
Expanse Boiler (A)	max. 0.48	max. 0.48	max. 0.48	max. 0.48	max. 0.48
Waterinhoud (l)	8	8	8	8	8
Geschatte opwarmtijd water (15 tot 70°C) (min.)	26	26	26	26	26
<b>Afmetingen L x B x H (mm)</b>					
Heat Air	469 x 165 x 175	469 x 165 x 175	469 x 165 x 175	559 x 165 x 175	559 x 165 x 175
Expanse Boiler	522 x 262 x 229	522 x 262 x 229	522 x 262 x 229	522 x 262 x 229	522 x 262 x 229
<b>Gewicht (kg)</b>					
Heat Air	5.9	5.5	5.9	8.7	8.7
Expanse Boiler	4.0 – 4.5	4.0 – 4.5	4.0 – 4.5	4.0 – 4.5	4.0 – 4.5





## Hybride oplossingen



## Hybride verwarmingssystemen

Het beste uit twee werelden: Diesel / Gas / Elektrisch

### Drie slimme oplossingen

Kies tussen onze Hybrid 3, Hybrid 5 en Hybrid 7:

- Hybrid 3: Verwarmingsvermogen 2 kW (Air Top 2000 STC) + 1.35 kW (Expanse boiler): compacte oplossing voor buscampers
- Hybrid 5: Verwarmingsvermogen 4 kW (Air Top Evo 40) + 1.35 kW (Expanse boiler)
- Hybrid 7: Verwarmingsvermogen 5.5 kW (Air Top Evo 55) + 1.35 kW (Expanse boiler)
- Hybrid 3, 5 en 7 kunnen gecombineerd worden met een additionele elektrische verwarmers voor het opwarmen van water: Hybrid 3 E, Hybrid 5 E en Hybrid 7 E



### Voordelen van de hybride oplossing:

- Compacte verwarming op diesel in combinatie met een boiler op gas
- Kan zowel in het voertuig als onder de vloer geïnstalleerd worden
- Ook als optie met gas/elektrische boiler verkrijgbaar bij gebruik op het stroomnet

	Air Top (Diesel) + Whale Expanse gas only boiler			Air Top (Diesel) + Whale Expanse gas elektrisch boiler		
	Hybrid 3	Hybrid 5	Hybrid 7	Hybrid 3 E	Hybrid 5 E	Hybrid 7 E
<b>Verwarmingsvermogen (kW)</b>						
Heat Air	0.9 – 2.0	1.5 – 4	1.5 – 5.5	0.9 – 2.0	1.5 – 4	1.5 – 5.5
Expanse Boiler	1.35	1.35	1.35	1.35	1.35	1.35
Gas (kW)	1.35	1.35	1.35	1.35	1.35	1.35
Elektrisch (kW)	–	–	–	0.75/1.5	0.75/1.5	0.75/1.5
Dieselverbruik (l/u)	0.12 – 0.24	0.18 – 0.49	0.18 – 0.67	0.12 – 0.24	0.18 – 0.49	0.18 – 0.67
Gasverbruik (g/u)	98	98	98	98	98	98
<b>Nominaal opgenomen vermogen</b>						
Heat Air (W)	15 – 30	15 – 55	15 – 130	15 – 30	15 – 55	15 – 130
Expanse boiler (A)	max. 0.48	max. 0.48	max. 0.48	max. 0.48	max. 0.48	max. 0.48
Waterinhoud (l)	8	8	8	8	8	8
Geschatte opwarmtijd water (15 tot 70°C) (min.)	26	26	26	26	26	26
<b>Afmetingen L x B x H (mm)</b>						
Heat Air	310 x 120 x 118	423 x 148 x 162	423 x 148 x 162	310 x 120 x 118	423 x 148 x 162	423 x 148 x 162
Expanse Boiler	522 x 262 x 180	522 x 262 x 180	522 x 262 x 180	522 x 262 x 180	522 x 262 x 180	522 x 262 x 180
<b>Gewicht (kg)</b>						
Heat Air	2.6	5.9	5.9	2.6	5.9	5.9
Expanse Boiler	4.0 – 4.5	4.0 – 4.5	4.0 – 4.5	4.0 – 4.5	4.0 – 4.5	4.0 – 4.5





#### Sterke punten:

- Robuuste, hoge kwaliteit CERAN® kookplaat
- Gemakkelijk te gebruiken en te reinigen
- Laag stroom- en brandstofverbruik
- Indicatielampje warme kookplaat
- Ook geschikt voor gebruik in de bergen
- Optie voor een gasvrije camper



## Diesel kooktoestellen

### Kookgemak voor buiten de camping

In uw camper net zo ontspannen en gemakkelijk koken als thuis. Dat kan met een diesel kooktoestel van Webasto. Vooral avontuurlijke reizigers die veel waarde hechten aan hun vrijheid en zonder gasflessen willen rondtrekken zijn blij met dit kooktoestel.

#### Alles voor prettig koken

Natuurlijk is het diesel kooktoestel ook indrukwekkend qua functionaliteit en vormgeving. Het biedt alles wat u in een moderne keuken nodig heeft, inclusief een onderhoudsvriendelijke CERAN® kookplaat en een eenvoudige temperatuurregeling. De uitlaatgassen worden direct naar buiten afgevoerd en er is geen open vuur. Dus het enige wat u ruikt is uw heerlijke gerecht.

#### Diesel Cooker X 100 – Vrijheid en autonomie

De Webasto Diesel Cooker X 100 is de perfecte oplossing voor autonome reizigers die het liefste slechts 1 brandstof aan boord hebben.

De kookplaat werkt op een dieselbrander die gevoed wordt met de diesel uit de tank van het voertuig. Warme lucht, uitlaatgassen en verbrandingslucht worden direct naar buiten geleid. De robuuste CERAN® kookplaat is ruim en biedt een kookzone en warmhoud zone.

De linkerzijde is voor het koken en de rechterzijde kan gebruikt worden om eten warm te maken of warm te houden. Dankzij de afmetingen en het platte ontwerp past de kookplaat ook in kleinere keukens. Een bijkomend voordeel van de CERAN® kookplaat is dat die zeer eenvoudig schoongemaakt kan worden.

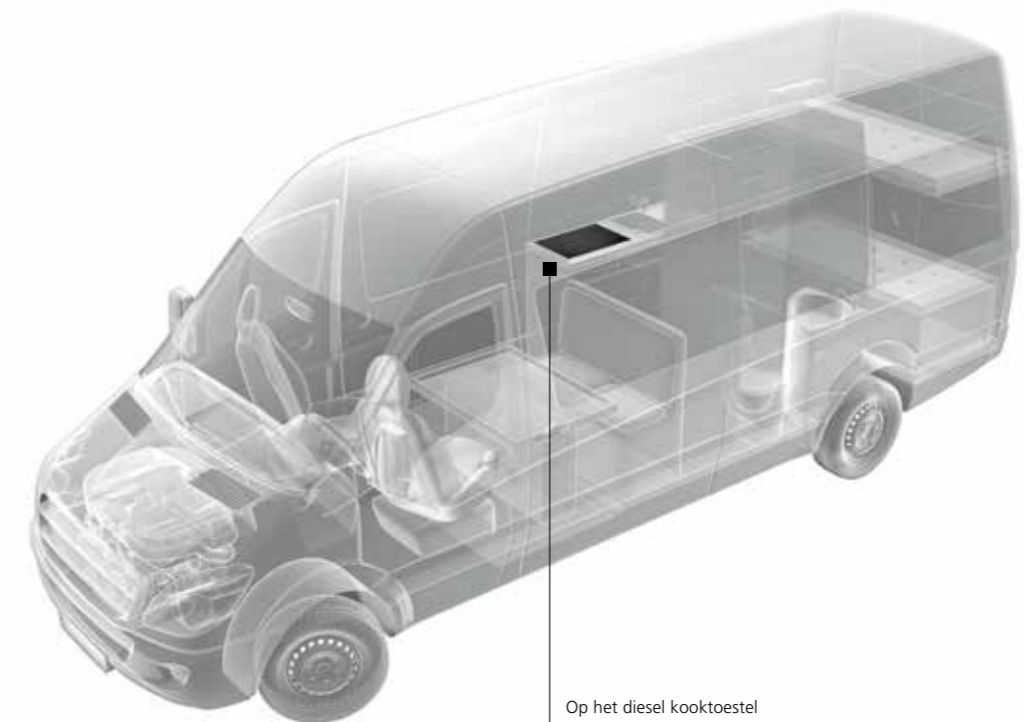

Op het diesel kooktoestel kunt u koken zonder open vuur

De geschikte bedieningselementen vindt u op pagina 30 en 31.

#### Technische specificaties:

	Diesel kooktoestel X 100
Vermogen (kW)	0,9 – 1,9
Stroomverbruik (A)	0,3 (max. 8 gedurende 4 minuten tijdens de start)
Brandstof	Diesel, HVO/GTL
Brandstofverbruik (l/u)	0,09 – 0,18
Opwarmtijd (min.)	~ 3
Nominale spanning (V)	12
Afmetingen CERAN® kookplaat L x B x H (mm)	466 x 316 x 50
Afmetingen afschermende behuizing L x B x H (mm)	565 x 366 x 172 (2 cm uitlaatluchtafvoer)
Gewicht (kg)	8 (kookplaat) 1,5 (behuizing)





© Marcel Schrötter | Motorbike European Champion

## Airconditioningsysteem voor dakmontage

**U heeft de perfecte kampeerplek gevonden voor de nacht of de komende dagen. Nu is het tijd om te ontspannen! Bij warme weersomstandigheden gaat dit het beste in een koele ruimte. Met onze Cool Top Trail airconditioning heeft u een optimaal klimaat in uw camper of caravan. Zo heeft u altijd een fijne plek met de juiste temperatuur**

### Voor een optimaal klimaat in uw camper of caravan

De Cool Top Trail airco's zijn ontworpen voor gebruik op campers en caravans met een lengte tot 10 meter. Dankzij de ruim bemeten warmtewisselaars koppelen ze krachtige prestaties aan een zeer efficiënte werking. De betrouwbaarheid en koelprestaties zijn reeds bewezen in zeer warme Australische zomers, waar de buitentemperaturen gemakkelijk 50 °C bereiken. De systemen zijn standaard uitgerust met een warmtepomp, die ook bij lage buitentemperaturen (tot wel -5 °C) uitstekende prestaties biedt.

### Krachtige prestaties en een laag geluidsniveau

Krachtige prestaties en een laag geluidsniveau maken het mogelijk om binnen een aangenaam klimaat te realiseren, zonder dat u daarbij uw burens op de camping overlast bezorgt. De nieuwe Cool Top Trail 28V en 36V zijn voorzien van 'Variable speed compressor technology' waardoor zowel het geluidsniveau als stroomverbruik omlaag gaat. Dankzij het gebruik van kwalitatief hoogwaardige componenten bent u verzekert van een lange levensduur en minimale onderhoudskosten. Door het gebruik van UV gestabiliseerd polypropyleen, is de behuizing robuust en sterk tegelijk. En via de standaard meegeleverde afstandsbediening kunnen alle functies van het systeem gemakkelijk bediend worden vanuit het bed, de eethoek of de luie stoel. Naast de standaard koel- en verwarmingsfuncties, beschikt de Cool Top Trail over handige extra functies zoals ontvochtiging, timer en slaapfunctie.







Cool Top Trail 20/24



Cool Top Trail 28/28V



Cool Top Trail 34/36V



Cool Top Trail 35

#### De voordelen van de Cool Top Trail 20/24/28

- Krachtige units met een hoog koel- en verwarmingsvermogen
- Robuust, lichtgewicht en een laag geluidsniveau
- Breed bereik van -5 tot 50 °C
- Laag profiel en compact ontwerp
- Eenvoudig te installeren
- Te gebruiken in (geparkeerde) campers of caravans met een **lengte tot 8m**

#### NIEUW

#### De voordelen van de Cool Top Trail 28V/36V met Variable speed compressor technology

- Zeer laag geluidsniveau, vooral wanneer de unit de compressor- en ventilatorsnelheid verlaagt.
- Krachtig koelen en verwarmen met een lager stroomverbruik.
- Mogelijkheid om stroomverbruik te verlagen met de nieuwe ECO1 en ECO2 functies, waardoor de airco ook gebruikt kan worden op kampeerplekken waar een laag amperage beschikbaar is.
- Laag profiel en compact ontwerp.
- **Turbo** modus wanneer het voertuig snel gekoeld of verwarmd moet worden.
- Te gebruiken in (geparkeerde) campers of caravans met een **lengte tot 10m**.

#### De voordelen van de Cool Top Trail 34/35

- Krachtige units met een hoog koel- en verwarmingsvermogen
- Robuust, lichtgewicht en een laag geluidsniveau
- Breed bereik van -5 tot 50 °C
- Laag profiel en compact ontwerp
- Eenvoudig te installeren
- Te gebruiken in (geparkeerde) campers of caravans met een **lengte van 8m tot 10m**



© Marcel Schrötter | Motorbike European Champion

## Cool Top Trail 20/24/28/28V/34/35/36V

Technische specificaties:

Cool Top Trail	20	24	28	28V	34	35	36V
Koelvermogen (W)	2.000	2.400	2.800	2.800	3.400	3.500	3.600
Verwarmingsvermogen (W)	2.000	2.400	2.600	2.600	3.000	3.500	3.300
Nominaal voltage /frequentie (V)/(Hz)	230~/50	230~/50	230~/50	230~/50	230~/50	230~/50	230~/50
Opgenomen vermogen (koel-modus) (Amp)	3,0	4,2	5,0	4,8	5,8	5,6	6,4
Opgenomen vermogen (verwarmingsmodus) (Amp)	2,6	3,8	4,8	4,8	5,4	5,2	6,2
Bereik gebruikstemperatuur (°C)	-5 tot 50	-5 tot 50	-5 tot 50	-5 tot 50	-5 tot 50	-5 tot 50	-5 tot 50
Dakdikte (mm)	25 tot 85	25 tot 85	25 tot 70	25 tot 70	25 tot 70	25 tot 70	25 tot 70
Uitsparing dak (mm)	400 x 400 (360 x 360 met optioneel adapterframe)						
Afmetingen buitenunit (mm)	1.002 x 566 x 215	1.002 x 566 x 215	855 x 657 x 215	855 x 657 x 215	1.122 x 850 x 223	998 x 680 x 340	1.122 x 850 x 223
Afmetingen binnenunit (mm)	557 x 536 x 43	557 x 536 x 43	575 x 556 x 49	575 x 556 x 49	575 x 556 x 49	557 x 536 x 43	575 x 556 x 49
Gewicht (kg)	30,8	31,8	35,5	34,9	48	38,3	41,9





## BlueCool Drive 40 Cool voor het hele gezin

Ontspannen wegrijden en in een goed humeur aankomen. Een camper waarin het hele jaar door een prettige temperatuur heerst, staat garant voor de perfecte start van een gezinsvakantie. De extra airco met BlueCool aandrijving zorgt voor een aangename koelte in het achterste deel van het voertuig. Zo hoeft niemand meer een zweetdruppeltje te laten, ook niet de kinderen op de achterbank en zelfs niet de hond. Is dat geen goede reden voor een fantastische vakantiestemming?

### BlueCool Drive 40 – extra airconditioner voor campers

Het BlueCool Drive 40 systeem is speciaal ontwikkeld om de leefruimte van de camper te klimatiseren tijdens het rijden. De airconditioner maakt indruk met een koelcapaciteit van 4 kW en is daarmee een van de krachtigste in zijn soort op de markt. Het systeem maakt gedeeltelijk gebruik van bestaande componenten van het airconditioningsysteem van het voertuig zelf en is geïntegreerd in het koelcircuit van dit systeem.

### Gelijkmatige koeling van de gehele binnenruimte

Het gebruik van de eigen airconditioner van het voertuig en de BlueCool Drive resulteert in een totaal koelsysteem dat het mogelijk maakt om gelijkmatige koeling van de gehele binnenruimte van het voertuig

#### Sterke punten:

- Compact, efficiënt aanvullend koelsysteem
- Koelt het achterste deel van het voertuig
- Stille werking via het 12V stroomvoorziening van het voertuig
- Laag gewicht (minder dan 7kg)
- Beproefde en geteste Webasto-technologie
- Geleverd in kant-en-klaar montagepakket

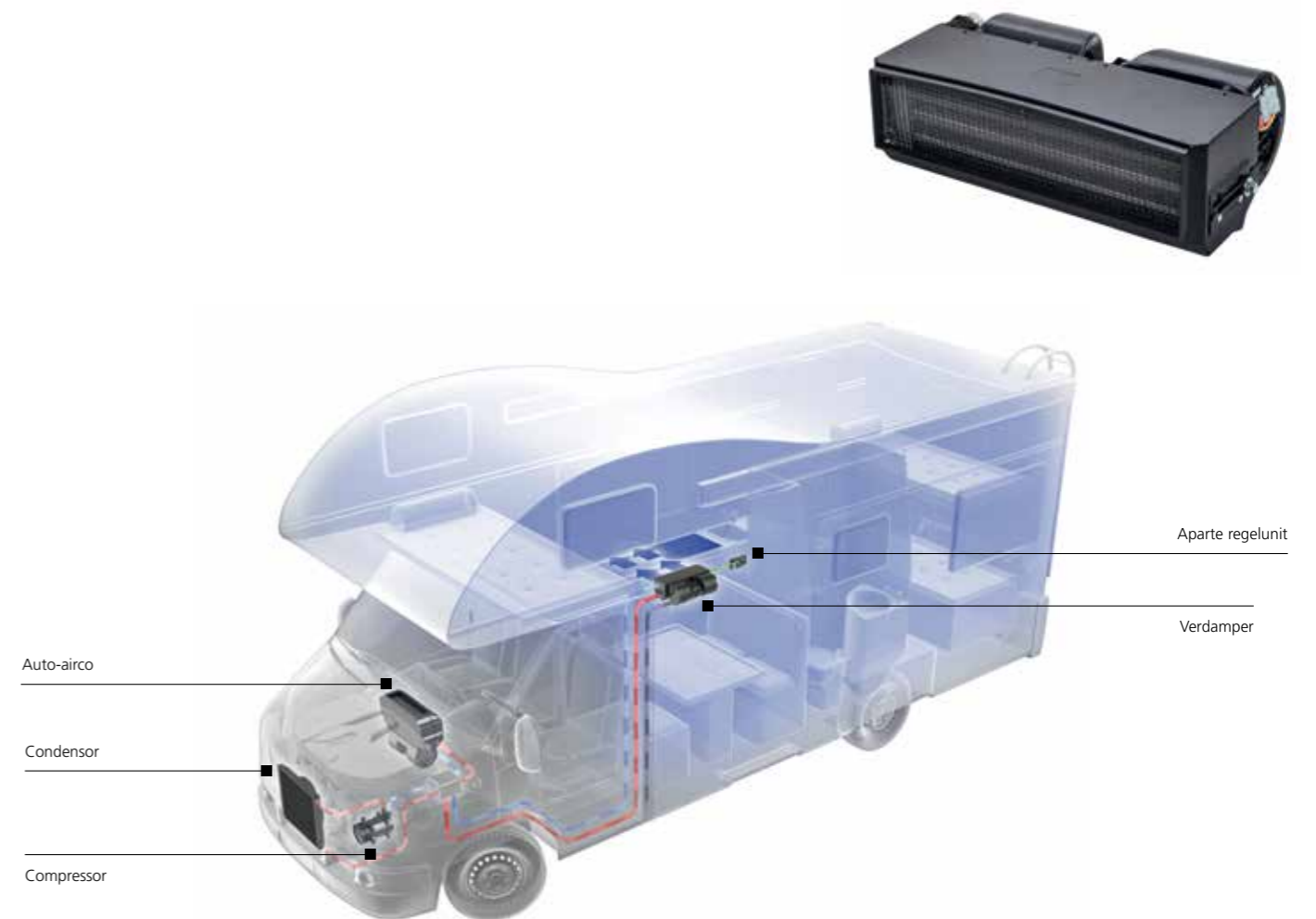

De geschikte bedieningselementen vindt u op pagina 30 en 31.

### Zo werkt de airco

Het BlueCool Drive systeem maakt gebruik van de compressor en condensor van het voertuig zelf, terwijl de motor van de camper loopt.





Het systeem produceert koude lucht in de geïnstalleerde extra verdampfer, die het achterste deel van het voertuig koelt.

### Technische specificaties:



	BlueCool Drive 40
Max. koelvermogen (kW)	4.0
Nominale spanning (V)	12
Huidig verbruik bij 12 V op blaasstanden 1/2/3 (A)	3.9/4.8/6.6
Stroomverbruik bij 12 V op blaasstanden 1/2/3 (W)	46/57/79
Max. luchtstroomvolume (m³/u)	450
Afmetingen verdampfer (L x B x H) (mm)	390 x 235 x 125
Gewicht (kg)	6.6
Koelmiddel	R134a



# Bedieningselementen

		Air Top 2000 STC	Air Top Evo 40/55	Thermo Top Evo	Thermo Pro 90
<b>Draadloos</b>					
	<b>ThermoConnect TCon2</b> – 12/24 V, – Beschikbare functies: verwarming, ventilatie, timer instelling, heating time management (HTM) – Individuele bedrijfstijd tussen 1 minuut – 24 uur en continu verwarmen – Meerdere voertuigen te bedienen met één app – Bedieningsunit gebaseerd op 2G en 4G, met geïntegreerde antenne – Inclusief drukschakelaar met geïntegreerde temperatuursensor en indicator – App beschikbaar voor Android, iOS en Web App my.webasto-connect.com voor web connected devices – Alexa skill myWebasto beschikbaar voor Alexa devices	■	■	■	■
	<b>Afstandsbedieningskit Telestart T99</b> – 12 V – Beschikbare functies: verwarming, ventilatie – Individuele bedrijfstijd tussen 10 – 120 minuten en continu verwarmen – Incl. één hand-held afstandsbediening met batterij, ontvanger, raamantenne en kabelboom			■	■
	<b>Hand-held afstandsbediening T99</b> – Incl. batterij – Ook meegeleverd in complete kit – Er kunnen max. 4 afstandsbedieningen gekoppeld worden aan een voertuig			■	■
	<b>Y-adapter voor kabelboom</b> Voor het aansluiten van een tweede bedieningselement	■	■	■	■

## Bedraad

	<b>MultiControl RV Air Top</b> – 12/24 V – Beschikbare functies: verwarming, ventilatie – 21 timer programma's (3 voorgeselecteerde tijden per dag, programmeerbaar voor 7 dagen) – Quick start knop – Individuele bedrijfstijd tussen 10 – 120 minuten en continu verwarmen – Snelle en intuïtieve bediening dankzij het grote display en multifunctionele draaiknop – Afmetingen cover panel (L x B) 68 x 48 mm – Installatiediepte: 15 mm – Incl. zelfklevend pad – Ingesteld voor de Air Top 2000 STC, alle andere luchtverwarmers kunnen geselecteerd worden	■	■		
	<b>MultiControl RV Thermo Top</b> – 12/24 V – Beschikbare functies: verwarming, ventilatie – 21 timer programma's (3 voorgeselecteerde tijden per dag, programmeerbaar voor 7 dagen) – Quick start knop – Individuele bedrijfstijd tussen 10 – 120 minuten en continu verwarmen – Snelle en intuïtieve bediening dankzij het grote display en multifunctionele draaiknop – Afmetingen cover panel (L x B) 68 x 48 mm – Installatiediepte: 15 mm – Incl. zelfklevend pad – Insteld voor de Thermo Top Evo, alle andere waterverwarmers kunnen geselecteerd worden			■	■

## Schakelaars

		Air Top 2000 STC	Air Top Evo 40/55	Thermo Top Evo	Thermo Pro 90
	<b>Draaischakelaar</b> – 12/24 V – Beschikbare functies: traploos instelbare verwarming – Met indicator en error-weergave via knipperend lampje – Afmetingen cover panel: Ø 49 mm – Installatiediepte 55 mm	■	■		
	<b>Draaischakelaar met automatische hoogteaangepassing</b> – 12/24 V – Met schakelfunctie en licht – Cover panel Ø 49 mm – Installatiediepte: 55 mm, – Voor Air Top Evo verwarmers met automatische hoogte-aanpassing		■		
	<b>Installation cover panel</b> – Voor draaischakelaar – Afmetingen cover panel (L x B): 84 x 41.6 mm	■	■		
	<b>Rocker switch ON/OFF</b> – 12/24 V – Aan/Uit schakelaar – LED voor statusindicatie – Cover panel afmetingen (L x B): 23 x 23 mm (boorgat 20 mm)				■
	<b>Diesel Cooker X100 bedieningspaneel</b> – Prettige bediening voor de dieselkookplaat – Inclusief indicatielampje warme plaat – Volledige functionaliteit op grote hoogte.				
	<b>BlueCool Drive 40</b> – Eenvoudig te bedienen ventilatorschakelaar met 3 blaassnelheden voor een mechanische regeling van de ventilatorsnelheid.				





## Compressorkoelkasten voor campers en caravans

Altijd genieten van perfect gekoeld eten en drinken

**isotherm**



### Isotherm: Een lange historie van kwaliteit in compressorkoelkasten

De internationale sterke reputatie van het merk Isotherm is te danken aan de voortreffelijkheid van zijn producten, die bekend staan om hun kwaliteit, mooi design en het zuinige verbruik.

Al jaren een favoriet merk in de maritieme industrie, maar nu brengen we de producten en innovaties naar de wereld van recreatievoertuigen.

In deze catalogus wordt slechts een beperkte selectie koelkasten gepresenteerd, maar Isotherm biedt ook een zeer ruim assortiment standaardkoelkasten, ladekoelkasten en andere koelproducten aan.

### Waarom compressorkoelkasten voor campers en caravans?

- Mensen willen net als thuis kunnen genieten van een hapje, een koud drankje, een ijsje... ongeacht de buitentemperatuur. Alleen koelkasten met compressortechnologie kunnen volledig aan die verwachtingen voldoen, vooral in de zomer (> 32°C).
- De technologie van DC-compressors is de afgelopen 10 jaar sterk verbeterd en tegenwoordig zijn er zeer stille, zuinige en uitstekend presterende compressors voor mobiele toepassingen.
- Compressorkoeling verbruikt veel minder stroom (> A+) dan absorptiekoelkasten (meestal met energieklassen F of slechter).
- Nu het mogelijk is om automatisch om te schakelen van AC/DC, is het niet meer logisch om de ongemakken van absorptiekoelkasten voor lief te nemen, vooral in een caravan!

### De voordelen van compressorkoeling in een oogopslag:

- Altijd goede koelprestaties, net als thuis
- Onderhoudsvrij product
- Laag energieverbruik A+ / A++
- Stille werking dankzij de secop/danfoss DC compressor



# Compressorkoelkasten voor campers en caravans

## Een overzicht van ons aanbod



### Freeline Elegance koelkasten

De Isotherm Freeline Elegance koelkasten vertegenwoordigen een evolutie van de Elegance Line, speciaal ontworpen voor campers en caravans. Bij de ontwikkeling stonden efficiëntie en hoge prestaties centraal. Speciaal voor de kleine ruimtes zijn er ook nieuwe compacte Freeline Slim modellen geïntroduceerd.



Freeline 115 Elegance

Freeline Slim 140

### CRUISE Elegance koelkasten

De Isotherm CRUISE Elegance lijn is de meest uitgebreide van ons assortiment. De fraai afgewerkte koelkasten zijn er in versies met een inhoud van 42 liter tot maar liefst 130 liter en zijn altijd voorzien van een vriesvak.



CRUISE Elegance 42

CRUISE Elegance 130

### Vent lock systeem



Met een eenvoudige aanpassing van een weggewerkt schuifje, kan de deur van een CRUISE Elegance koelkast op de ventilatiemodus gezet worden. Hierdoor kan de koelkast toch ventileren wanneer die buiten gebruik is.

### Easy fit installatie



Het installatiesysteem zorgt voor een eenvoudige installatie via de binnenkant van de koelkast. Een externe beugel is hierdoor niet nodig bij installatie. Een innovatieve interne doorvoerstructuur voorkomt het beknellen van de geïsoleerde wand.

### DRAWER ladekoelkasten

Ladekoelkasten bieden duidelijk overzicht van de inhoud van de koelkast. En dankzij de lade is de inhoud eenvoudig te bereiken. Er is al een DRAWER koelkast vanaf 16 liter inhoud en het assortiment loopt op tot een versie van maar liefst 130 liter. Een aantal modellen zijn ook voorzien van een vrieslade (-6°C).



DRAWER 16



DRAWER 130

### Built-In koelboxen

De Isotherm Built-In koelboxen passen perfect in kleine ruimtes die alleen vanaf de bovenzijde bereikbaar zijn. Met een inhoud van 16 liter tot 46 liter is er altijd wel een model wat geschikt is voor uw beschikbare ruimte. Er zijn modellen die ook als vriezer te gebruiken zijn (-22°C).



BI-16



BI-29

### Het hele assortiment bekijken?

Wilt u alle details van de koelkasten zien om zo te ontdekken welke oplossing het beste past voor uw camper of caravan? Scan dan onderstaande QR-code en bekijk alle producten op de website.





- Hoofdkantoor Gilching
- Webasto vestigingen

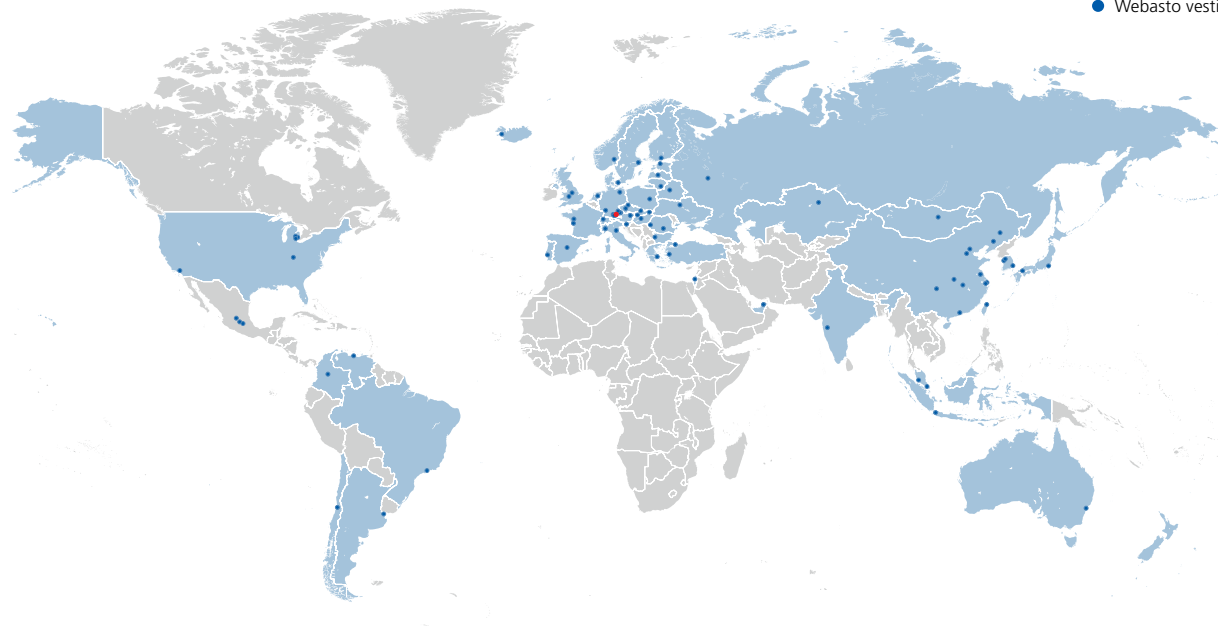

Sinds de oprichting in 1901 stelt de Webasto Groep de norm op technologisch gebied - zowel bij eerste uitrusting als montage achteraf. Als één van de 100 grootste toeleveranciers van de auto-industrie ontwikkelen en produceren we dak-, cabriodak- en verwarmings-, koel- en ventilatiesystemen. Onze producten zorgen voor een prettiger rijgevoel, meer comfort, veiligheid en hogere efficiency bij personenauto's, speciale- en bedrijfsvoertuigen, campers en boten. Een uitstekend opgezet productie- en dealernetwerk staat wereldwijd garant voor kwalitatief hoogwaardige producten, installatie en service.